

4 产品构成

- 利用与产品一起包装的光盘 (CD) 进行产品测试;
 - 与产品一起包装的光盘 (CD) 中具有软件
 - 参照如下的产品框图
- BLOCK DIAGRAM -

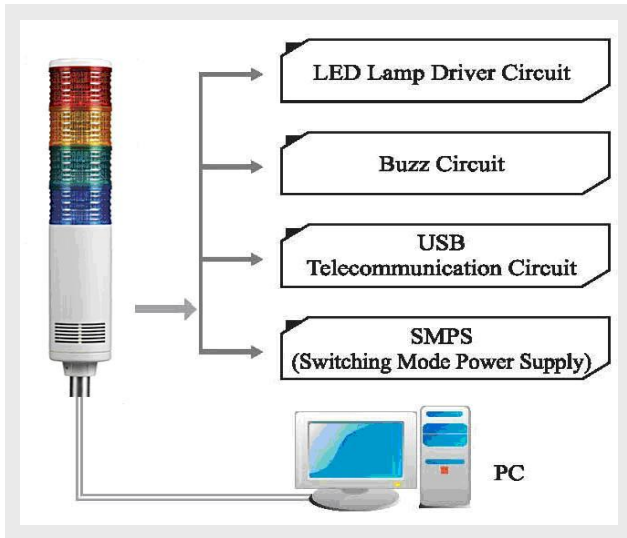

■ ST56MEL-USBB, ST56MEL-USBS 外形图

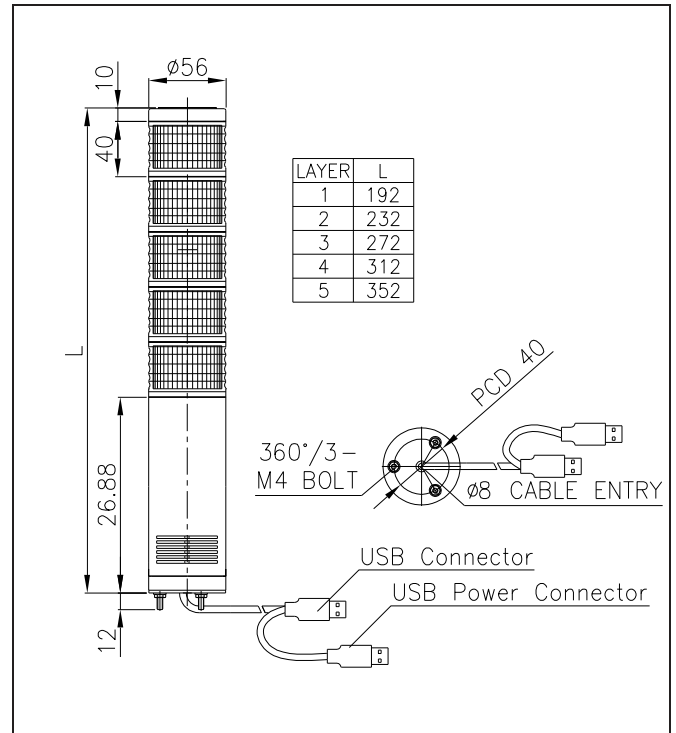

5 产品外形图

■ ST56EL-USBB, ST56EL-USBS 外形图

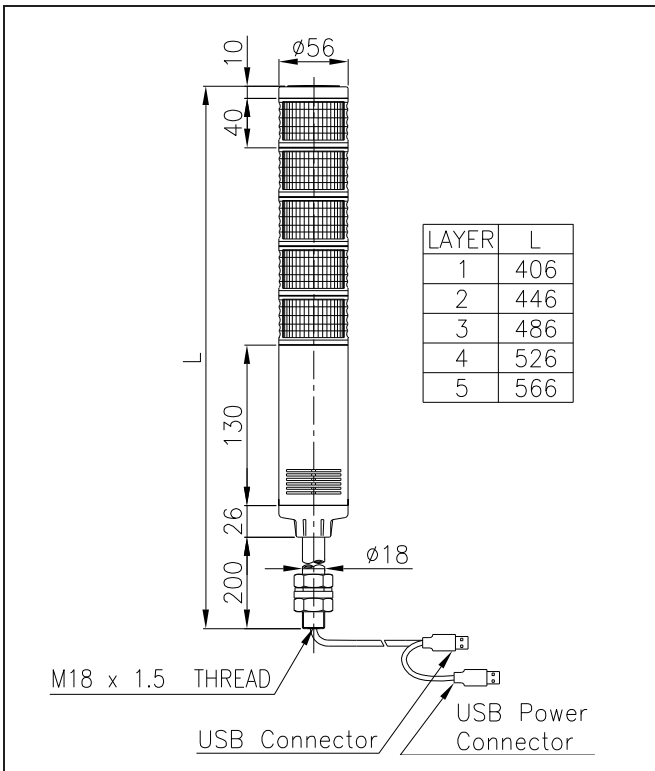

■ ST80EL-USBB, ST80EL-USBS 外形图

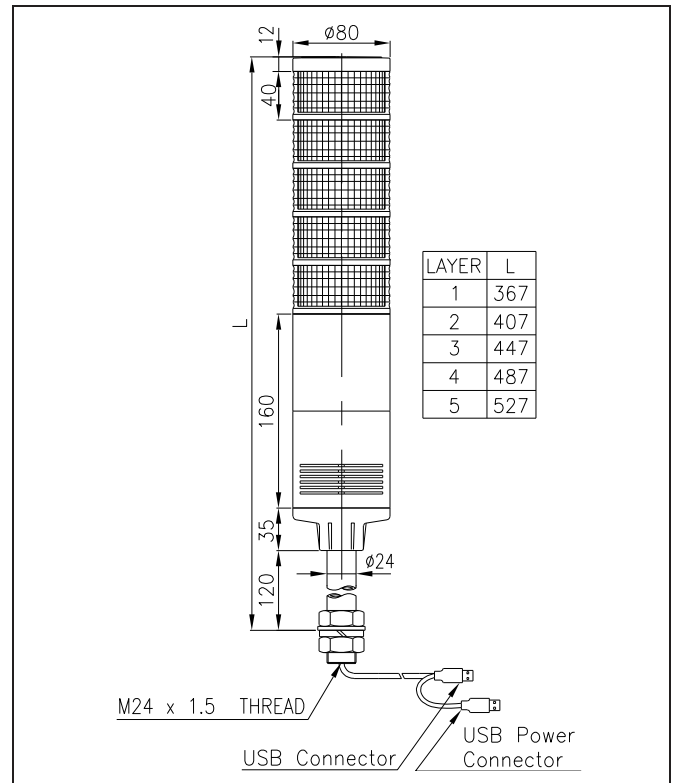

■ ST80MEL-USBB, ST80MEL-USBS 外形图

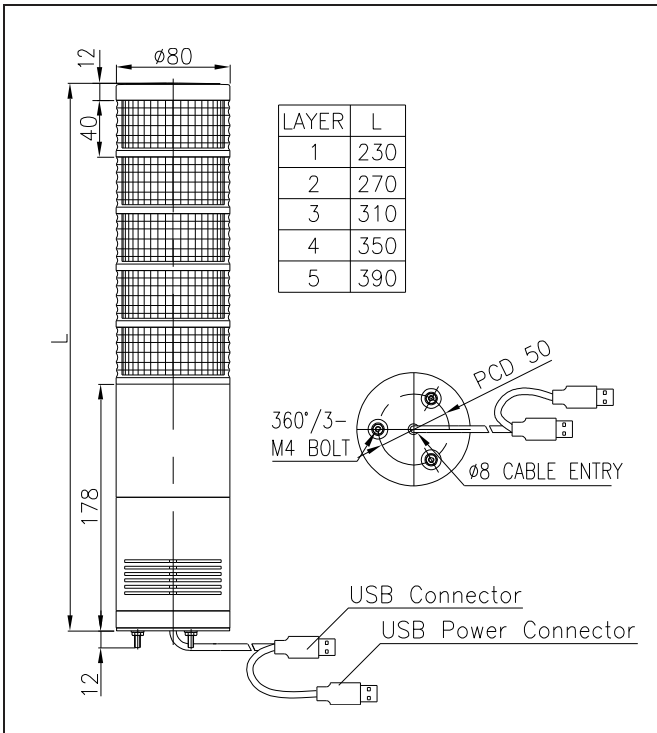

5) 其他零部件按照拆卸的相反顺序装配。

7 安装方法

- 本产品是室内使用的结构，禁止在室外使用本产品。
- 尽量在震动或冲击少的地方垂直的安装本产品。
- 参考下面表格上的尺寸，在安装位置上钻适当的孔。
- 直付型产品利用产品底部固定螺栓上的螺母 (M4-3EA)，固定本产品。
- 标准型产品利用铝管端部的螺母固定本产品。
- L型的固定架上用固定螺栓是 (M8-2EA) 在 Å
- 挂墙式和圆形固定架上，用螺母 M5-4EA 固定。

■ 直付型

- 利用产品底部固定螺栓上的螺母 (M4-3EA)，固定本产品。

■ 铝管安装型

分类	ST56L-Series	ST80L-Series
标准型	SCREW & NUT 18mm	SCREW & NUT 24mm
L型固定架	LB18	LB24
壁挂式固定架	LW18	LW24
圆形固定架	SZ18, SL18	SZ24, SL24

* 安装支架详细内容请看第 8 项中安装支架种类。

6 更换单层配套及上下相互组合

本产品的光源部分和灯罩一体的结构，每层的连接是用定位销连接。所以更换单层配套或者颜色重新排列的时候请注意。参考产品结构图要注意以下几个事项使用。

1) 必须切断电源

2) 拆卸顶盖

拧开固定螺栓①，分离盖子②

3) 拆卸单层配套

把单层配套③向上拔出，拆除需要的层数。

4) 更换单层配套及重装产品

- 为了更换或重新排列必须先确认与图面相同的结合部位④，确认定位销⑤的连接状态。
- 确认定位销和定位孔的结合部位⑥，是否吻合后把单层配套向下摞住组装。
- 组装时套在上部的橡胶套要充分的安装到对应的灯罩里面。

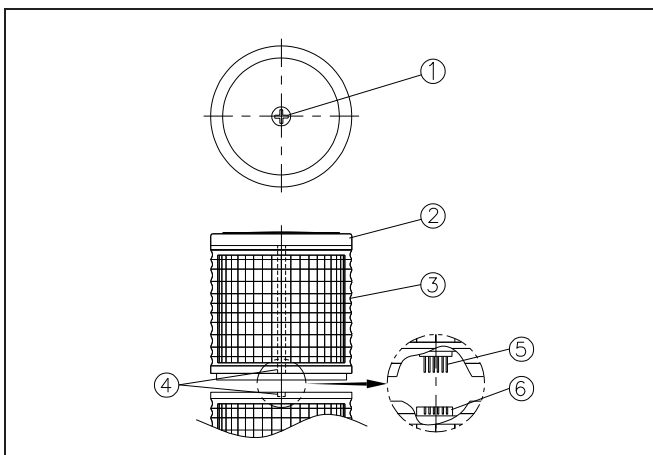

8 安装支架种类

塔灯产品安装方法根据使用环境或使用目的大致分 5 个种类，根据所选择的支架种类进行正确安装。

型号	尺寸
18mm SCREW & NUT (标准) Standard types	
24mm SCREW & NUT (标准) Standard types	
LB18	
LB24	

LW18	
LW24	
SZ18	
SZ24	
SL18	
SL24	

10 故障处理 (共用)

现象	主要原因	处理方法
不能长亮/闪亮	电源未提供 或软件有误	确认电源供应 再次确认软件正确性 与本公司或代理商联系
微弱的光	电脑供应的电力不足	确认电脑供应的电力
不能发出信号音	喇叭或蜂鸣器不良	与本公司或代理商联系

使用方法及维修咨询

杭州日诚科技有限公司

地址：中国浙江省萧山通惠北路新世纪园区

电话：0571-22825295 22825296

传真：0571-22825103

网址：www.rcen.cn

Email：sales@rcen.cn

9 注意事项

- 灯罩或者身体的表面，接触带腐蚀性化学物质时会损伤产品引起产品的变形或退色等现象，用户要特别注意。
- 不要把产品上外露的 USB 线强制性拉长，这是引起产品故障的原因之一。
- 更换、装配单层配套的时候不要强制旋转分解，会导致单层配套损坏的现象。